

Федеральный горный и промышленный надзор России (Госгортехнадзор России)	Руководящие документы Госгортехнадзора России	Шифр
	Документы, регламентирующие деятельность по котлонадзору и надзору за подъемными сооружениями	РД-10-98-95

МЕТОДИЧЕСКИЕ УКАЗАНИЯ

по проведению технического освидетельствования пассажирских, больничных и грузовых лифтов

Разработана и внесена Управлением по котлонадзору и надзору за подъемными сооружениями	Утверждена постановлением Госгортехнадзора России №25 от 12.05.95	Срок введения в действие с 01.06.95 г.
--	--	--

I. ВВЕДЕНИЕ

1.1. Настоящие методические указания определяют основные положения и порядок проведения технических освидетельствований лифтов, специалистами инженерных центров./*/

В состав настоящих методических указаний входят следующие разделы:

1. Введение;
2. Общие требования по организации проведения технических освидетельствований лифтов;
3. Общие технические требования;
4. Указания по последовательности проведения технического освидетельствования;
5. Проверка технической документации и оформление результатов технического освидетельствования;
6. Указание мер безопасности;
7. Указания по безгрузовому статическому испытанию лифтов.
8. Указания по проведению частичного технического освидетельствования.
9. Заключительные положения.

II. ОБЩИЕ ТРЕБОВАНИЯ ПО ОРГАНИЗАЦИИ ПРОВЕДЕНИЯ ТЕХНИЧЕСКОГО ОСВИДЕТЕЛЬСТВОВАНИЯ ЛИФТОВ.

2.1. Технические освидетельствования лифтов должны проводиться специалистами инженерных центров.

В инженерных центрах специалисты, на которых возложено проведение технических освидетельствований, должны быть назначены приказом по ИЦ после

проверки знаний "Правил устройства и безопасной эксплуатации лифтов"/**/ и должностной инструкции.

2.2. При техническом освидетельствовании лифта должны присутствовать: представитель предприятия (организации) владельца лифта (как правило лицо, ответственное за организацию эксплуатации лифта); лицо ответственное за организацию работ по техническому обслуживанию и ремонту лифтов /***/; электромеханик, ответственный за исправное состояние лифта.

При частичном техническом освидетельствовании должен присутствовать представитель организации, выполнившей ремонт лифта.

2.3. Взаимодействия лиц, участвующих в проведении технического освидетельствования, определяются Правилами по лифтам и договором между инженерным центром и владельцем лифта или специализированной организацией, осуществляющей эксплуатацию и (или) ремонт лифтов.

2.4. Ответственность за организацию проведения технического освидетельствования лифтов несет владелец лифта или, согласно договора, специализированная организация.

2.5. Ответственность за объем и последовательность проведения технического освидетельствования, а также за достоверность результатов несет специалист ИЦ.

2.6. Ответственность за безопасность проведения технического освидетельствования лифта несет лицо, ответственное за организацию работ по техническому обслуживанию и ремонту лифтов.

/*/ - в дальнейшем по тексту - ИЦ.

/**/ - в дальнейшем по тексту - Правила по лифтам.

/***/ - в дальнейшем по тексту - ответственное лицо.

****/ - в дальнейшем по тексту - специализированная организация.

III. ОБЩИЕ ТЕХНИЧЕСКИЕ ТРЕБОВАНИЯ.

3.1. Лифты должны быть спроектированы, изготовлены и введены в эксплуатацию в соответствии с Правилами по лифтам и "Правилами устройства электроустановок".

3.2. Эксплуатация лифтов должна отвечать требованиям Правил по лифтам, "Правилам эксплуатации электроустановок потребителей" и "Правил техники безопасности при эксплуатации электроустановок потребителей".

3.3. Лифты должны соответствовать условиям их эксплуатации (климатические факторы, агрессивность или взрывоопасность среды, режим работы и т.п.), указанным в паспорте лифта.

3.4. Отступления от конструкторской документации, необходимость в которых возникает в процессе монтажа и реконструкции лифтов должны быть согласованы с предприятием-изготовителем или с организацией разработчиком документации, либо с проектной (конструкторской) организацией, имеющей разрешение органа Госгортехнадзора России на проведение подобных согласований.

Монтажной и специализированной организации, осуществляющей эксплуатацию и ремонт лифтов, допускается вносить изменения в установочный чертеж (за исключением изменения расположения лебедки паспортных данных) без проведения указанных согласований, при условии выполнения требований Правил по лифтам. Изменения должны быть заверены подписью, а также печатью или штампом.

Отступления от Правил по лифтам, необходимость в которых возникает в процессе монтажа, реконструкции, эксплуатации и ремонта лифтов должны быть согласованы с органом Госгортехнадзора. Документ о разрешении должен быть приложен к

паспорту лифта.

IV. УКАЗАНИЯ ПО ПОСЛЕДОВАТЕЛЬНОСТИ ПРОВЕДЕНИЯ ОСВИДЕТЕЛЬСТВОВАНИЯ ЛИФТОВ.

4.1. Последовательность проведения технического освидетельствования:

- а) проверка технической документации и документации по организации эксплуатации лифта;
- б) осмотр и проверка лифта;
- в) испытание лифта;
- г) оформление результатов технического освидетельствования.

4.2. Проверка технической документации и документации по организации эксплуатации лифта со стороны владельца и специализированной организации (при наличии такой организации).

4.2.1. При проверке технической документации следует проверить паспорт лифта, а также наличие и содержание прилагаемой к паспорту документации, в том числе акта-сертификата и предписаний инспектора Госгортехнадзора. Проверку рекомендуется проводить в соответствии с пунктами 5.1.1.; 5.1.2. настоящих указаний.

4.2.2. Проверка документации по организации эксплуатации лифта.

При этом необходимо проверить:

наличие документации, правильность оформления и соответствие пункту 5.1.3. настоящих указаний.

4.3. Осмотр и проверка лифта.

При осмотре лифта должно быть проверено состояние оборудования и его креплений, каналов цепей, электропроводки, ограждения шахты, машинного и блочного помещений, а также соответствие установки лифта установочной чертежу.

Кроме того должно быть проверено:

4.3.1. Расстояния и размеры, регламентируемые Правилами по лифтам, за исключением размеров, неизменяемых в процессе эксплуатации.

4.3.2. Наличие и состояние заводских табличек и графических символов.

4.3.3. Наличие и состояние эксплуатационной документации.

4.3.4. Наличие протоколов: осмотра и проверки, элементов заземления; проверки сопротивления изоляции силового электрооборудования, цепей управления и сигнализации, силовой и осветительной электропроводки; измерения полного сопротивления петли "фаза-нуль" (в сетях с глухозаземленной нейтралью).

4.3.5. Наличие аттестованного персонала.

4.3.6. Организацию обслуживания лифта.

4.3.7. Наличие разрешения (лицензии) на эксплуатацию и ремонт лифтов у подрядной организации.

Проверки по пунктам 4.3.3...4.3.7 выполнить при проверке технической и эксплуатационной документации в соответствии с разделом 5 настоящих указаний.

4.4. При проверке лифта должна быть проконтролирована работа:

- а) лебедки;
- б) дверей кабины и шахты;
- в) устройств безопасности (за исключением проверяемых при динамическом испытании);
- г) системы управления;
- д) сигнализации освещения и связи.
- е) гидропривода (течь и давление рабочей жидкости) у гидравлического лифта.

Кроме того, у лифта оборудованного лебедкой с канатоведущим шкивом, должна быть проверена невозможность подъема противовеса при неподвижной кабине.

4.5. Испытание лифта.

При техническом освидетельствовании лифт должен быть подвергнут статическому и динамическому испытаниям в соответствии с требованиями Правил по лифтам. Допускается вместо размещения в кабине груза проводить статическое испытание по методике, изложенной в разделе 7 настоящих указаний. Выполнение работ по вышеуказанной методике должно быть согласовано с региональным органом Госгортехнадзора.

4.6. Оформление результатов технического освидетельствования.

После проведения технического освидетельствования специалист ИЦ должен сделать запись о проведении технического освидетельствования и выданном (или не выданном) разрешении на ввод лифта в эксплуатацию в паспорте лифта с указанием срока очередного технического освидетельствования. Запись должна быть подписана специалистом, проводившим техническое освидетельствование, с указанием его фамилии, инициалов и заверена, штампом ИЦ.

Результаты технического освидетельствования также должны быть отражены в акте-сертификате. Форма акта-сертификата приведена в приложении № 3.

Порядок оформления и образец записи приведен в разделе 5.2. и приложении № 1 настоящих указаний.

4.7. Порядок осмотра, проверки и испытания лифта.

4.7.1. Осмотр и проверка лифта на основном посадочном этаже.

При этом следует проверить:

а) соответствие состояния ограждения шахты лифта и ее дверей требованиям Правил по лифтам;

б) наличие "Правил пользования лифтом" у лифтов со смешанным управлением, табличек с указанием телефонов лифтовых служб;

в) наличие ключевины для открывания дверей шахты спецключом и ее исправность;

г) соответствие двери шахты, ее замков и контактов техническим условиям и исправность их действия;

д) состояние и исправность действия вызывного аппарата и светового табло (при его наличии согласно эл. схемы лифта);

е) наличие и достаточность освещения площадки перед дверями шахты;

4.7.2. Осмотр и проверка купе кабины лифта.

При этом следует проверить:

а) состояние ограждения купе и дверей кабины;

б) освещение купе, состояние светильника;

в) наличие и соответствие вентиляционных отверстий *;

г) наличие люка в потолке кабины и его запираение;

д) состояние кнопочного (рычажного) аппарата и его исправное действие, наличие звонковой и двухсторонней переговорной связи и их исправное действие;

е) исправность действия запора дверей кабины (при его наличии) и контакта дверей кабины;

ж) у лифтов с подвижным подом кабины проверить исправность действия пола и подпольного контакта;

з) у лифтов с автоматическим приводом дверей с реверсированием проверить исправность действия реверса;

и) у грузовых лифтов с дверями типа "Боствиг" (решетчатые раздвижные двери)

проверить их исправность и соответствие требованиям Правил по лифтам;

к) проверить состояние аварийной двери (при ее наличии), исправность ее замка и контакта;

4.7.3. Проверка работы электросхемы в "нормальном режиме"

При этом необходимо проверить:

а) для лифтов с групповым (парным) управлением правильность работы лифта в групповом (парном) режиме, т.е. автоспуск, выполнение вызовов и т.п.;

б) исправность работы лифта от кнопок приказов и вызовов;

в) исправность действия кнопки "Стоп" и других кнопок аппарата (при их наличии);

г) соответствие работы электросхемы поданным командам, (лифт должен выполнять движение в заданном направлении на заданный этаж и осуществлять попутные остановки согласно схемы).

Рекомендуется данную проверку совмещать с проверкой точности остановки кабины, исправности кнопок вызовов на промежуточных этажах и наличием освещения перед дверями шахты.

Точность остановки по этажам должна проверяться специалистом ИЦ, находящимся в кабине при перемещении ее в обоих направлениях.

При этом кабина должна останавливаться выше точной остановки в пределах допускаемых Правилами по лифтам.

4.7.4. Осмотр и проверка машинного и блочного помещений.

При этом необходимо проверить:

а) соответствие подхода к машинному и блочному помещениям требованиям Правил по лифтам;

б) состояние ограждения этих помещений, наличие дверей и запоров дверей, исправность контактов контроля дверей (при их наличии); наличие надписи на дверях машинного и блочного помещений;

в) наличие освещения машинного (блочного) помещения и его соответствие требованиям Правил по лифтам.

Дальнейший осмотр должен проводиться на обесточенном лифте (до начала выполнения работ по проверке лифта в режиме управления из машинного помещения);

г) соответствие расположения оборудования в машинном помещении установочному чертежу;

д) состояние монтажного люка, устройства для подвешивания грузоподъемного средства и их соответствие требованиям Правил по лифтам;

е) исправность двусторонней переговорной связи (при ее наличии);

ж) соответствие машинного (блочного) помещения требованиям электробезопасности, наличие необходимых надписей;

з) отсутствие в машинном (блочном) помещении оборудования и коммуникаций, недопускаемых Правилами по лифтам;

и) соответствие механического и электрического оборудования паспортным данным и техническим условиям.

4.7.5. Проверка работы лифта в режиме управления из машинного помещения.

При этом необходимо проверить :

а) исключение действия команд управления от аппаратов, установленных вне машинного помещения (кроме кнопки "Стоп");

б) при наличии подвижной отводки - исключение ее воздействия на автоматические замки дверей шахты;

в) при наличии автоматического привода дверей - исключение автоматического открытия дверей шахты и кабины;

г) включение сигнала "Занято" у лифта, оборудованного им;

д) исправность действия кнопок управления, кнопки "Стоп" поста управления в машинном помещении и других аппаратов НКУ;

е) отсутствие при работе лебедки повышенного шума, вибрации, толчков, повышенного нагрева электродвигателя, а также проверить крепление муфты, расход в червячной паре;

ж) исправность действия концевых выключателей;

з) соответствие установки дополнительного устройства слабины тяговых канатов (ДУСК) установочному чертежу (при установке его в машинном помещении); исправность действия выключателя ДУСК (СПК), отключив его вручную, воздействуя на рамку устройства и произведя пробный пуск лифта в режиме управления из машинного помещения.

Проверку исправности действия ДУСК и невозможности подъема противовеса при неподвижной кабине провести при испытании ловителей.

4.7.6. Осмотр и проверка оборудования на крыше кабины.

При этом необходимо проверить:

а) визуально - состояние крыши кабины;

б) переключить электросхему в режим "ревизия" и убедиться, что при нажатии кнопки аппарата управления с крыши кабины, кабина приходит в движение в выбранном направлении, а при отпускании кнопки - кабина останавливается, при этом наружные вызовы и другие аппараты управления отключены (кроме кнопки "Стоп");

в) проверить вручную исправность действия выключателя ловителей, (если он расположен на верхней балке кабины), выключателя слабины подъемных канатов и выключателя ДУСК (при его наличии);

г) в случае установки дополнительной кнопки для движения кабины с зашунтированными выключателями дверей шахты проверить исправность действия этой кнопки;

д) что предотвращено воздействие отводки на автоматические замки дверей шахты и исключено автоматическое открывание дверей шахты и кабины;

е) что включен сигнал "Занято";

ж) что перевод лифта на управление с крыши кабины возможен только после исключения в машинном помещении действия всех команд управления с посадочных (погрузочных) площадок и изнутри кабины (кроме кнопки "Стоп");

з) что происходит автоматическая остановка кабины в зонах подхода к крайним остановкам или на уровне точной остановки при нажатой кнопке управления с крыши кабины;

и) состояние привода и дверей, правильности их установки и регулировки;

к) надежность закрытия люка кабины и исправность выключателя люка (при их наличии);

л) состояние верхней балки каркаса кабины, крепления башмаков, механизма ловителей, крепление тяговых канатов и каната ограничителя скорости, отводных блоков (при их наличии), состояние рымболтов.

4.7.7. Осмотр и проверка оборудования, установленного в шахте.

При этом необходимо проверить:

а) соответствие направляющих и их крепление техническим условиям, зазор между ними и верхним перекрытием шахты, крепление направляющих в прямке;

б) при наличии балки полиспастной подвески, а также ограничителя скорости под перекрытием шахты - их состояние, комплектность, исправность действия выключателя слабины подъемных канатов и ДУСКа.

При перемещении по шахте необходимо проверить:

в) исправность действия замков дверей шахты (автоматических, неавтоматических, ригельных и т.п.) и выключателей, их контролирующих;

г) состояние ограждения шахты и дверей шахты, створок и кареток, их исправность;

д) соответствие установки этажных аппаратов (этажных переключателей, датчиков) установочному чертежу;

е) состояние противовеса: каркаса, грузов, износа деталей подвески (верхней балки); направляющих и контрольных башмаков; отводного блока, крепление компенсирующей цепи (при их наличии);

ж) крепление электропроводки и состояние подвесного кабеля.

4.7.8. Осмотр и проверка оборудования, установленного в приямке шахты лифта.

При этом необходимо проверить:

а) состояние ограждения приямка; пола приямка; двери приямка, замка и выключателя (при их наличии); лестницы и освещения;

б) состояние натяжного устройства каната ограничителя скорости и компенсирующих канатов; упоров (буферов), исправность выключателей безопасности, наличие защитной, "юбки" и масла в гидравлическом буфере; состояние отводных блоков;

в) наличие двусторонней переговорной связи между машинным помещением, кабиной и нижней посадочной площадкой или приямком согласно требованиям ст.6.3.37. Правил по лифтам.

Также необходимо проверить состояние оборудования, установленного под кабиной лифта: башмаков кабины; крепление подвесных кабелей и заземление кабины, тросика кабеля; правильность разделки кабелей; пола кабины и механизма подвижного пола; щита под кабиной; выключателей контроля загрузки кабины; других механизмов и выключателей (при их наличии). При этом следует установить кабину на расстояние около 1000 мм выше нижней остановки. При осмотре шахты, приямка и кабины следует проверить наличие и исправность розеток для переносных ламп на напряжение не более 42 В.

4.7.9. Осмотр и проверка других помещений или шкафов с установленным в них оборудованием лифта.

При этом необходимо проверить:

а) в блочном помещении - состояние отводных блоков; освещения; исправность выключателя цепи управления; наличие связи и розетки на напряжение не более 42 В; состояние ограждения и двери; исправность замков; состояние и освещение подхода; исправность выключателя контроля дверей (при его наличии);

б) состояние ограждения шкафов и ящиков с аппаратами управления, установленных вне машинных и блочных помещений; наличие замков на дверцах шкафов.

4.8. Испытание лифта.

Статическое испытание лифтов допускается проводить без загрузки кабины испытательным грузом по методике, изложенной в разделе 7 настоящих указаний.

При этом разрешается проводить испытание только при наличии персонала, обученного такой методике.

Во всех остальных случаях должно проводиться статическое испытание с загрузкой

кабины испытательным грузом, масса которого соответствует требованиям пункта 11.7.4 ПУБЭД.

Для испытания должен применяться тарированный груз, доставку которого, загрузку и выгрузку из кабины лифта обеспечивает владелец или организация, предъявляющая лифт к техническому освидетельствованию.

При отсутствии груза или необеспечении его доставки, загрузки и выгрузки, лифт считается непрошедшим испытание и разрешение на ввод лифта в эксплуатацию не выдается, о чем делается запись в паспорте лифта и акте-сертификате.

Рекомендуется в начале провести статическое, а затем динамическое испытание лифта.

4.8.1. Порядок проведения статического испытания электрического лифта.

При статическом испытании должно быть проверено действие тормоза и отсутствие скольжения канатов в канавках шкива у лифтов, оборудованных лебедкой с КВШ или барабаном трения.

При статическом испытании кабина должна неподвижно располагаться на уровне нижней погрузочной (посадочной) площадки или выше ее (но не более 150 мм) в течении 10 минут при нахождении в кабине равномерно распределенного по полу груза, масса которого превышает грузоподъемность и определяется в соответствии с требованиями Правил по лифтам. После статического испытания необходимо провести осмотр кабины, ее подвески, канатов (цепей) кабины и их крепления, убедиться в исправности этих узлов.

Перед проведением испытания необходимо нанести меловые метки на тормозную колодку и полумуфту, а также на КВШ и канаты.

Результаты испытания считаются неудовлетворительными, если:

а) после загрузки кабины произошло проскальзывание канатов в канавках канатопроводящего шкива или опускание кабины за счет неисправности действия тормоза, либо нарушения кинематической связи подъемного механизма;

Допускается у лифта самостоятельного пользования (кроме гидравлического), полезная площадь пола которого превышает указанную в п. 3.2. Правил по лифтам и при отсутствии перегородки в кабине, опускание кабины, но не более 200 мм в течении 10 мин. при нахождении в ней груза, масса которого равна полуторной грузоподъемности, определенной по фактической полезной площади пола кабины, но не менее удвоенной грузоподъемности лифта; после остановки кабина не должна касаться буфера (упора).

б) произошло нарушение или деформация деталей и узлов подвески, канатов и их креплений, а также кабины и ее каркаса.

4.8.2. При статическом испытании лифта с электроприводом постоянного тока, оборудованного устройством для удержания кабины на уровне посадочной площадки за счет момента электродвигателя дополнительно к вышеизложенному испытанию должна быть проверена надежность электрического торможения, т.е. удержание кабины с разомкнутым механическим тормозом при нахождении в кабине равномерно распределенного по полу груза:

а) масса которого равна грузоподъемности-при расположении кабины на уровне нижней и верхней посадочных площадок в течении 3 мин. на каждой из них.

б) масса которого превышает грузоподъемность лифта на 50%, в том числе у лифта самостоятельного пользования с учетом полезной площади пола кабины (в соответствии с требованиями п.п. 3.2. и 3.6. Правил по лифтам) - при расположении кабины на уровне нижней посадочной площадки в течении 30 сек.

Испытание по данному пункту необходимо производить в следующей

последовательности:

- после проведения испытания по пункту 4.8.1. настоящих указаний разгрузить кабину, оставив в ней груз, масса которого соответствует указанной в пункте 4.8.2.б настоящих указаний.

- растормозить вручную тормоз лебедки.

При этом может произойти незначительное опускание кабины, а затем ее подъем и удержание на уровне посадочной площадки за счет момента электродвигателя.

Испытание производить в течении 30 с.

- разгрузить кабину, оставив в ней груз, равный грузоподъемности лифта.

- растормозить вручную тормоз лебедки.

При этом может произойти незначительное опускание кабины, а затем ее подъем и удержание, на уровне этажной площадки.

Испытание проводить в течении 3 мин.

- поднять кабину на уровень верхней посадочной площадки.

Разжать вручную тормоз лебедки.

При этом может произойти опускание кабины, а затем ее подъем и удержание, на уровне этажной площадки.

Испытание проводить в течении 3 мин.

Примечание: Испытания лифтов иностранного производства могут производиться по иной методике, согласованной с Госгортехнадзором России.

4.8.3. Статическое испытание гидравлического лифта.

При статическом испытании гидравлического лифта должны быть проверены герметичность гидросистемы и срабатывание предохранительного клапана.

Испытание производить в следующей последовательности:

- установить кабину на уровне нижней посадочной площадки или выше ее, но не более 150 мм;

- равномерно загрузить кабину грузом, масса которого превышает грузоподъемность лифта на 50%, в том числе у лифта самостоятельного пользования, полезная площадь которого превышает площадь, указанную в п. 3.2 Правил по лифтам для грузоподъемности (при отсутствии перегородки в кабине по п. 3.6) испытание герметичности гидросистемы проводить грузом, масса которого превышает на 50% грузоподъемность, определенную по фактической полезной площади пола кабины;

- сделать меловые метки на двери кабины (а при их отсутствии на плинтусе кабины) и двери шахты.

Испытание проводить в течении 60 мин. При этом опускание кабины допускается не более 30 мм.

- проверить срабатывание предохранительного клапана.

При испытании предохранительного клапана кабина должна находиться на нижней посадочной площадке с грузом, масса которого превышает грузоподъемность лифта на 50%.

Затем из машинного помещения нажать кнопку "вверх", при этом гидроагрегат должен включиться, создать повышенное давление в гидросистеме, что приведет к срабатыванию предохранительного клапана и предотвратит подъем кабины.

После окончания испытания произвести осмотр гидропровода.

Результаты испытания считаются неудовлетворительными, если:

а) нарушилась герметичность гидросистемы;

б) не сработал предохранительный клапан.

Примечание: При проведении статического испытания специалист ИЦ должен

находиться на посадочной площадке в месте расположения кабины.

4.9. Порядок проведения динамического испытания лифта.

При динамическом испытании лифта должны быть испытаны гидравлические буфера, ловители и ограничитель скорости, а также проверена точность остановки кабины.

При испытании гидравлических буферов и ловителей плавного торможения воздействие тормоза лебедки должно быть исключено, а у лифта с электроприводом постоянного тока должно быть исключено воздействие электрического торможения.

У гидравлического лифта при испытании ловителей должно быть исключено воздействие устройства, обеспечивающего остановку кабины при прекращении подачи рабочей жидкости в гидроцилиндр или слива из него, а регулятор скорости установлен в положение, соответствующее наибольшей скорости опускания.

Отключение электродвигателя перед посадкой на гидравлический буфер должно производиться концевым выключателем.

Гидравлический буфер должен быть испытан при скорости движения кабины (противовеса) не более 0,71 м/с. Испытание гидравлического буфера противовеса должно проводиться при пустой кабине.

При испытании гидравлического буфера кабины в ней должен быть размещен равномерно распределенный по полу груз, масса которого превышает грузоподъемность лифта на 10%.

Испытание гидравлического буфера кабины лифта с номинальной скоростью до 2 м/с допускается производить посадкой пустой кабины.

Ловители, приводимые в действие от ограничителя скорости и от устройства срабатывающего от обрыва или слабину всех тяговых канатов могут испытываться только от действия ограничителя скорости.

Испытание ловителей, кроме комбинированных, должно проводиться при пустой кабине. При этом у ловителей плавного торможения должно быть проверено самозатягивание клиньев. Возможное снятие кабины с ловителей за счет подскока противовеса не является браковочным признаком.

Испытание комбинированных ловителей должно проводиться при нахождении в кабине груза, масса которого превышает грузоподъемность лифта на 10%.

Ограничитель скорости должен быть испытан на срабатывание при частоте вращения, соответствующей скорости движения кабины (противовеса), превышающей номинальную скорость на 15-40% (в зависимости от типа лифта), а также на его способность приводить в действие ловители при нахождении каната ограничителя скорости на рабочем шкиве.

У лифтов самостоятельного пользования, оборудованных устройством, предотвращающим пуск лифта при загрузке кабины более 10% грузоподъемности, необходимо проверить исправность этого устройства. После динамического испытания необходимо провести осмотр испытанных узлов и убедиться в их исправности.

4.9.1. Проверка исправности действия ДУСК.

Проверку производить в следующей последовательности:

- посадить кабину на ловители в зоне верхней остановки;
- установить струбцину на канатопроводящий шкив со стороны противовеса;
- вручную от штурвала (рычага) лебедки поднять противовес до ослабления всех канатов со стороны кабины на расстояние 30...50 мм;
- убедиться в исправности действия ДУСК и выключателя ДУСК (СПК) /выключатель должен быть отключен;

- опустить противовес до полного натяжения канатов со стороны кабины и снять струбцину;

- снять кабину с ловителей, включить выключатели ловителей и ДУСК (СПК).

Примечание: Для подъема противовеса и снятия кабины с ловителей допускается использовать специальный съемный рычаг, применение которого согласованно с Госгортехнадзором России. При этом вращение червячного вала лебедки допускается производить только при замкнутом тормозе.

4.9.2. Проверка невозможности подъема противовеса при неподвижной кабине.

Перед проверкой провести визуальный осмотр состояния канатопроводящего шкива, канатов и убедиться в исправности действия выключателя ДУСК (СПК), а также в отсутствии в канавках КВШ и на канатах консервационной смазки. Допускается наличие смазки между стренгами (пряжами) каната, не выходящей за его диаметр.

Проверку производить в следующей последовательности:

- осуществить посадку порожней кабины на ловители в зоне верхней остановки;

- исключить действие блокировочного выключателя ловителей в системе управления лифтом;

- сделать меловую метку на ободе КВШ и канатах;

- в режиме управления из машинного помещения осуществить пуск кабины вниз на рабочей скорости или на пониженной скорости, если это предусмотрено проектом. По меловым меткам следить происходит ли подъем противовеса. Время испытания не более 3 с.

В случае, если начнется подъем противовеса и появится слабина канатов со стороны кабины должен сработать блокировочный выключатель ДУСК (СПК) и отключить лифт.

Если при испытании вышеуказанным методом пусковой момент двигателя окажется недостаточным для вращения КВШ, то испытание следует повторить, осуществив посадку кабины на ловители при ее движении.

До начала испытаний сделать меловые метки на канатах и КВШ, а также на канате ограничителя скорости и его шкиве в зоне предполагаемой посадки.

Внимание! Если при испытании происходит подъем противовеса более чем на 100 мм, следует немедленно отключить электропривод до выявления и устранения причин подъема противовеса.

Примечание: Допускается производить проверку невозможности подъема противовеса вручную от штурвала (рычага) лебедки при нахождении кабины на ловителях или буферах (упорах).

4.9.3. Проверка самозатягивания клиньев ловителей плавного торможения.

Проверку производить в следующей последовательности:

- осуществить посадку порожней кабины на ловители на рабочей скорости в зоне верхней остановки (допускается производить посадку кабины на ловители на пониженной скорости в соответствии с инструкцией по эксплуатации)

При этом воздействие тормоза должно быть исключено;

- с помощью инструмента поднять канат ограничителя скорости и освободить его ветвь, идущую на кабину, привести ограничитель скорости в рабочее состояние;

- исключить действие блокировочного выключателя ловителей в системе управления лифтом;

- в режиме управления из машинного помещения осуществить пуск кабины вниз на рабочей или пониженной скорости, если это предусмотрено инструкцией по эксплуатации.

При этом не должно происходить опускание кабины. В случае опускания кабины

необходимо промыть клинья ловителей, очистить направляющие кабины от смазки и повторить проверку.

Данную проверку совместить с проверкой невозможности подъема противовеса при неподвижной кабине.

4.9.4. Проверка точности остановки кабины.

Проверку производить в следующей последовательности:

- специалист ИЦ при проверке исправности действия поста управления в кабине осуществляет перемещение последовательно по всем этажам вверх и вниз и проводит замеры точности остановки кабины. При этом кабина во всех случаях должна останавливаться выше точной остановки в пределах, регламентированных Правилами по лифтам.

4.9.5 Испытание ограничителя скорости.

Испытание производить в следующей последовательности:

- проверить надежность сцепления троса с рабочим шкивом ограничителя скорости. Для этого произвести пуск кабины вниз в режиме управления из машинного помещения и при достижении кабиной рабочей скорости в зоне верхней остановки застопорить ограничитель скорости, нажав на подвижной упор (или другим методом, указанном в инструкции по эксплуатации). При этом должна произойти посадка кабины на ловители;

- проверить срабатывание ограничителя скорости с помощью устройства (контрольного шкива), позволяющего производить его проверку при движении кабины (противовеса) с рабочей скоростью. При отсутствии такого устройства испытание ограничителя скорости провести в соответствии с инструкцией по эксплуатации;

- проверить исправность действия ограничителя скорости противовеса /при его наличии/ в соответствии с п.4.9.5 настоящих указаний.

4.9.6. Испытание гидравлического буфера.

Испытание производить в следующей последовательности:

- исключить действие датчиков точной остановки и концевого выключателя "НИЗА";

- осуществить пуск кабины вниз.

При посадке кабины (противовеса) на гидравлический буфер воздействие тормоза и электрического торможения (у лифта с электроприводом постоянного тока) должно быть исключено.

Цепь управления должна разомкнуться выключателем гидравлического буфера кабины;

- поднять кабину и восстановить действие концевого выключателя.

Испытание гидравлического буфера противовеса должно производиться при пустой кабине в следующей последовательности:

- осуществить пуск кабины вверх.

Цепь управления должна разомкнуться концевым выключателем "верх";

- Опустить кабину и включить концевой выключатель;

- Восстановить действие датчиков точной остановки;

- Осмотреть гидравлические буфера кабины и противовеса.

4.10. Результаты испытаний гидравлического буфера считаются неудовлетворительными, если:

- а) при испытании происходит заедание плунжера при посадке кабины или противовеса на буфер, либо при обратном его ходе после снятия кабины (противовеса) с буфера;

б) произошло разрушение или деформация деталей узлов подвески кабины или противовеса, а также купе кабины, либо каркаса кабины или противовеса.

5. ПРОВЕРКА ТЕХНИЧЕСКОЙ ДОКУМЕНТАЦИИ И ОФОРМЛЕНИЕ РЕЗУЛЬТАТОВ ТЕХНИЧЕСКОГО ОСВИДЕТЕЛЬСТВОВАНИЯ.

5.1. Проверку документации следует начинать с проверки паспорта лифта.

При этом необходимо проверить:

5.1.1. Состояние паспорта лифта

- внешний вид и оформление (наличие штампа о регистрации, прошнуровку и печати);

- наличие требуемых записей и их содержание;

- изменения, исправления в установочном чертеже; изменения в электрической схеме лифта; оформление изменений (№ документа, подпись специалиста, печать или штамп);

5.1.2. Проверить наличие и содержание прилагаемой к паспорту документации;

- протокол осмотра и проверки элементов заземления оборудования;

- протокол проверки сопротивления изоляции силового электрооборудования, цепей управления и сигнализации, силовой и осветительной электропроводки;

- протокол измерения полного сопротивления петли "фаза-нуль" (в сетях с глухозаземленной нейтралью).

Рекомендуется проверку паспорта проводить до испытания и осмотра лифта.

5.1.3. Проверить наличие, правильность оформления и соответствие документации по организации эксплуатации лифта, а именно:

- приказа о назначении лица, ответственного за организацию работ по техническому обслуживанию и ремонту лифтов и лица, ответственного за организацию эксплуатации лифта; их аттестацию; наличие должностных инструкций;

- закрепление за ними лифтов; наличие соответствующей группы по электробезопасности у ответственного за организацию работ /не ниже IV/;

- приказа о назначении электромехаников, лифтеров, операторов.

Их обученность, аттестацию (наличие удостоверений) и закрепление за ними лифтов. Наличие у рабочих производственных инструкций;

- наличие III группы по электробезопасности у электромехаников и II группы у лифтеров и операторов;

- наличие и ведение журналов: у лифтеров - ежесменного осмотра лифта; у электромехаников - технического обслуживания лифта;

- обеспечение порядка хранения и учета выдачи ключей от помещений, где размещено оборудование лифта.

5.1.4. Ознакомиться с актом-предписанием, актом-сертификатом предыдущего освидетельствования и проверить выполнение предписаний.

5.2. Оформление результатов технического, освидетельствования.

Запись о проведении, результатах технического освидетельствования и выданном разрешении на ввод лифта в эксплуатацию, а также сроке очередного технического освидетельствования должна быть сделана в паспорте лифта специалистом ИЦ. Результаты технического освидетельствования должны быть отражены в акте-сертификате, который должен храниться в паспорте до срока следующего технического освидетельствования.

5.2.1. При положительных результатах технического освидетельствования в паспорте лифта в графе "освидетельствование" производится запись в соответствии с

Приложением №1 и оформляется акт-сертификат (Приложение №3)

5.2.2. Разрешается ввод лифта в эксплуатацию, если выявленные при техническом освидетельствовании неисправности устранены в процессе осмотра, проверки и испытаний, а неисправности, не влияющие на безопасность эксплуатации лифта могут быть устранены при ближайшем по графику ремонте. При этом в акте-сертификате в графе "предложения по устранению неисправностей" указываются неисправности и срок их устранения, а в паспорте, после записи об освидетельствовании в соответствии с Приложением 1, делается приписка: "См. акт-сертификат".

5.2.3. При неудовлетворительных результатах освидетельствования в паспорте лифта делается мотивированная запись с указанием основных нарушений и неисправностей, влияющих на безопасную эксплуатацию лифта, которые не устранены в процессе осмотра, проверки и испытаний.

5.2.4. Владелец лифта или организации, предъявившая лифт к освидетельствованию, должна письменно уведомить инженерный центр об устранении нарушений и вызвать специалиста инженерного центра для проведения повторного технического освидетельствования.

5.2.5. Повторное техническое освидетельствование проводится в порядке, соответствующем настоящим методическим указаниям.

VI. УКАЗАНИЯ МЕР БЕЗОПАСНОСТИ.

6.1. При проведении технического освидетельствования лифта должны соблюдаться требования "Правил по технике безопасности", а также требования настоящих указаний.

6.2. Ответственность за организацию безопасности проведения работ несет лицо, ответственное за организацию работ по техническому обслуживанию и ремонту лифта.

6.3. Ответственность за выполнение технических мероприятий, обеспечивающих безопасность работ несет электромеханик, ответственный за исправное состояние лифта.

6.4. Если в машинном помещении установлено оборудование двух или нескольких лифтов, то во время осмотра, проверки и испытания одного из лифтов, необходимо соблюдать особую осторожность вблизи вращающихся частей и электрооборудования, находящегося под напряжением.

6.5. Во время перемещения кабины лифта при определении тяговой способности канатоведущего шкива, находиться в приямке лифта, запрещается. При этом двери шахты должны быть закрыты. Освещенность приямка при проведении испытаний должна быть не менее 10 ЛКС, в связи с этим при испытании рекомендуется подключать переносную лампу на напряжение до 42 В.

6.6. При использовании специального рычага для вращения червячного вала (взамен штурвала), подъем или опускание противовеса (кабины) производить только при замкнутом тормозе лебедки.

Оставлять съемный штурвал или рычаг на хвостовике червячного вала запрещается.

6.7. При проведении технического освидетельствования лифта все участники освидетельствования должны находиться в защитных касках, которыми обеспечивает организация, предъявляющая лифт к освидетельствованию.

VII. УКАЗАНИЯ ПО БЕЗГРУЗОВОМУ СТАТИЧЕСКОМУ

ИСПЫТАНИЮ ЛИФТОВ.

7.1. Настоящие указания составлены в соответствии с "Методикой по испытанию лифтов без загрузки кабины испытательным грузом", согласованной с Госгортехнадзором России (№ 12-17/606 от 12.11.93 г.).

7.2. Указания распространяются на электрические лифты с редукторным приводом и канатоведущим шкивом.

7.3. Персонал, принимающий участие в данном испытании должен быть обучен по соответствующей программе.

7.4. Испытание должно проводиться при наличии двусторонней переговорной связи между машинным помещением и нижней площадкой (прямком), а также при наличии комплекта приборов и приспособлений (Приложение 2, таблица 5).

7.5. Порядок проведения испытания.

7.5.1. Испытание должно проводиться после осмотра и проверки лифта.

При этом необходимо убедиться в:

- отсутствию консервационной смазки на канатах и в канавках КВШ.
- отсутствию видимых повреждений буферов (упоров) противовеса и правильности их установки.
- наличия зазоров между рабочими поверхностями направляющих и башмаков (вкладышей) кабины, противовеса.

7.5.2. Проверка отсутствия скольжения канатов в канавках шкива.

При этом электромеханик и помощник должны находиться в машинном помещении лифта, а специалист ИЦ и ответственное лицо на нижней посадочной (погрузочной) площадке.

Проверку производить в следующей последовательности:

- установить кабину в зоне верхней остановки и отключить автоматический выключатель;
- открыть дверь шахты нижней остановки и зафиксировать шаблоном створки автоматических дверей;
- спуститься в приямок, выключить выключатель приямка, подключить и проверить исправность действия ремонтной связи (при ее наличии);
- установить динамометр на буфер (упор) противовеса;

Примечание:

- установку динамометра произвести через инвентарную опорную пластину так, чтобы ось прибора совпадала с осью противовеса. Допускается установка динамометра на инвентарный упор, равный по высоте буферному устройству. При этом упор должен быть надежно закреплен и располагаться по оси противовеса;
- при наличии компенсирующей цепи установку динамометра произвести так, чтобы цепь или ее крепление не задевали прибор;
- установку динамометра допускается производить на стакан пружинного буфера через инвентарную опорную пластину. При этом верхние башмаки кабины при возможных перемещениях кабины не должны сходиться с направляющих;
- выйти из приямка, закрыть двери шахты и передать электромеханику команду на опускание противовеса;
- электромеханик должен медленно и плавно с помощью штурвала лебедки при разомкнутом тормозе опустить противовес на динамометр до проскальзывания всех канатов в канавках шкива, замкнуть тормоз и сообщить об этом ответственному лицу;
- специалист ИЦ должен снять показания индикатора динамометра и передать команду на подъем противовеса;

- электромеханик должен медленно с помощью штурвала лебедки при разомкнутом тормозе поднять противовес до полного освобождения динамометра и сообщить о прекращении подъема ответственному лицу, после чего необходимо прибор снять с буфера (упора) и включить выключатель прямка;

- специалист ИЦ по результатам измерений должен подсчитать величину нагрузки, характеризующую тяговую способность КВШ и занести результаты расчета в специальный бланк (приложение 2, таблица 1), который должен храниться в паспорте лифта.

Результат испытания считается удовлетворительным, если величина тяговой способности КВШ(Qшк) больше величины массы груза, необходимого для статического испытания (Qн).

Для проведения расчета должны быть известны массы кабины и противовеса, которые обычно указываются в паспорте лифта, как и нагрузка статического испытания.

При отсутствии данных определить массы элементов следующим методом:

а) определение массы противовеса

- после опускания противовеса до полного проскальзывания канатов электромеханик должен установить струбцину на КВШ со стороны кабины и опустить противовес до полного освобождения канатов с его стороны (прямое взвешивание противовеса);

- специалист ИЦ должен снять показания динамометра и дать команду на подъем противовеса.

б) Определение массы кабины.

Если известна масса противовеса и неуравновешенность системы кабина-противовес, то масса кабины рассчитывается по формулам (приложение 2, таблица 2).

Уравновешенность системы определить в следующей последовательности :

- электромеханик должен медленно и плавно с помощью штурвала лебедки при разомкнутом тормозе опустить противовес на динамометр до уравновешенности системы кабина - противовес, т.е. когда при вращении штурвала в противоположные стороны требуется одинаковое незначительное усиление (червячный вал редуктора проворачивается в пределах бокового зацепления червячной пары при неподвижном КВШ, не испытывая нагрузки от элементов лифта);

- специалист ИЦ должен снять показания динамометра и дать команду на дальнейшее испытание.

Примечание: рекомендуется следующая последовательность проведения измерений:

а) определение неуравновешенности системы кабина-противовес;

б) определение нагрузки при проскальзывании всех канатов в канавках КВШ;

в) определение массы противовеса (прямое взвешивание).

7.5.3. Проверка действия тормоза.

Проверку производить в следующей последовательности:

- посадить кабину на ловители в зоне верхней остановки;

- сделать меловую метку на тормозной колодке и полумуфте;

- установить струбцину на КВШ со стороны противовеса;

- вручную от штурвала (рычагом) поднять противовес до полного ослабления канатов со стороны кабины и замкнуть тормоз;

- по плеткам проследить и убедиться в отсутствии перемещения полумуфты относительно тормозной колодки.

Результаты испытания считаются удовлетворительными, если отсутствует

перемещение тормозной полумуфты.

Примечание: Рекомендуется данное испытание совместить с проверкой исправности действия ДУСК.

**ПРИМЕРНЫЙ ПЕРЕЧЕНЬ
НЕИСПРАВНОСТЕЙ И НАРУШЕНИЙ ТРЕБОВАНИЙ ПРАВИЛ
ПО ЛИФТАМ, ПРИ КОТОРЫХ НЕ ДОПУСКАЕТСЯ ВВОД
ЛИФТА В ЭКСПЛУАТАЦИЮ**

1. Неисправны выключатели безопасности.
2. Неисправны устройства безопасности.
3. Неудовлетворительные результаты статического и (или) динамического испытания лифта.
4. Металлоконструкции или корпуса электроаппаратов находятся под напряжением, а также при неудовлетворительных заключениях в протоколах проверки сопротивления изоляции, защитного заземления или петли "фаза-нуль".
5. Необеспечены условия эксплуатации: пониженная температура в шахте и (или) в машинном помещении; повышенная влажность, наличие воды или конденсата в лифтовых помещениях и на оборудовании лифта.
6. Превышены нормы браковки стальных канатов.
7. Превышены нормы браковки канатопроводящего шкива и(или) отводных блоков (трещины в спицах или ободе; толщина обода менее допустимой, наличие раковин на рабочих поверхностях).
8. Превышены нормы браковки редуктора (износ зуба до полного заострения; трещины в корпусе; нарушены соединения шестерни со ступицей, ступицы с валом).
9. Неисправна сигнализация из кабины о вызове оператора (или обслуживающего персонала) на двустороннюю переговорную связь или неисправна такая связь.
10. Отсутствует (не назначено приказом) лицо, ответственное за организацию работ по техническому обслуживанию и ремонту лифта и(или) лицо, ответственное за организацию эксплуатации лифта.
11. Отсутствует (не назначен приказом) электромеханик, ответственный за исправное состояние лифта.
12. Отсутствует (не назначен приказом) аттестованный обслуживающий персонал.
13. Не выполнены ранее выданные для исполнения предписания инспектора Госгортехнадзора или специалиста инженерного центра.
14. Не заперты двери машинного и(или) блочного помещения лифта, или имеется доступ посторонних лиц в эти помещения.
15. Неисправны цепи освещения лифтовых помещений; не освещена кабина лифта.

**8. УКАЗАНИЯ ПО ПРОВЕДЕНИЮ ЧАСТИЧНОГО ТЕХНИЧЕСКОГО
ОСВИДЕТЕЛЬСТВОВАНИЯ.**

8.1. Частичное техническое освидетельствование имеет целью установить, что замененные, вновь установленные или отремонтированные элементы лифта находятся в исправном состоянии, обеспечивающем его безопасную работу.

8.2. Лифт должен подвергаться частичному техническому освидетельствованию после:

- замены тяговых канатов;

- замены у лебедки канатоведущего шкива;
- замены или капитального ремонта лебедки;
- замены у гидравлического лифта устройства по п.7.3.3. Правил по лифтам, уплотнений гидроцилиндра, полной или частичной замены трубопроводов;
- замены ловителей, ограничителя скорости, буфера;
- замены электропроводки силовой цепи или цепи управления; НКУ;
- изменения электрической схемы;
- замены автоматических замков дверей шахты;
- установки рабочих выключателей и выключателей безопасности иной конструкции;

8.3. Лифт должен быть подвергнут техническому освидетельствованию, если не было выдано разрешение на его ввод в эксплуатацию в случаях, указанных в п. 10.9. Правил по лифтам. Объем технического освидетельствования определяется разделом 8 настоящих указаний.

8.4. При частичном техническом освидетельствовании лифт должен быть подвергнут осмотру и проверке, а также следующим испытаниям после замены:

- тяговых канатов и (или) канатоведущего шкива - статическому испытанию в объеме п. 11.7.4. Правил по лифтам.

- лебедки или ее капитального ремонта статическому испытанию в объеме п. 11.7.4. и динамическому испытанию в объеме п. 11.7.6. Правил по лифтам, в части проверки точности остановки кабины.

- ловителей, гидравлического буфера - динамическому испытанию соответствующего узла в объеме п. 11.7.6. Правил по лифтам.

- уплотнений гидроцилиндра, трубопроводов и устройства по п. 7.3.3. гидравлического лифта - статическому испытанию в объеме п. 11.7.4. Правил по лифтам.

Примечание: При замене тяговых канатов и (или) канатоведущего шкива на электрических лифтах с редукторным приводом с канатоведущим шкивом допускается проводить безгрузовое статическое испытание в объеме проверки отсутствия скольжения канатов в канавках канатоведущего шкива и отсутствия подъема противовеса при неподвижной кабине в соответствии с разделом 7 настоящих методических указаний.

- При замене и капитальном ремонте лебедки допускается проводить безгрузовое статическое испытание в объеме проверки: отсутствия скольжения канатов в канавках канатоведущего шкива, отсутствия подъема противовеса, при неподвижной кабине, действия тормоза и прочности механизмов, которые проверяются нагрузкой, создаваемой массой противовеса при нахождении кабины на ловителях или буферах (упорах) и ослаблении всех канатов со стороны кабины.

Кроме этого, должна быть проверена точность остановки кабины в объеме п. 4.9.4. настоящих методических указаний.

Испытание проводить в соответствии с разделом 7 настоящих методических указаний.

- При замене ограничителя скорости провести проверку его срабатывания, а также способность приводить в действие ловители при нахождении каната ограничителя скорости на рабочем шкиве при перемещении пустой кабины. При замене каната проверить его сцепление с рабочим шкивом ограничителя скорости.

8.5. Объем и методика технического освидетельствования в случаях, не предусмотренных настоящим разделом определяются органом Госгортехнадзора.

8.6. В случае отказа в выдаче разрешения на ввод лифта в эксплуатацию из-за

нарушений требований раздела 12 Правил по лифтам, после устранения нарушений должно быть проведено техническое освидетельствование. При этом лифт должен быть подвергнут осмотру и проверке в объеме п. 11.8.2 и п. 11.8.3 Правил по лифтам, за исключением проверки невозможности подъема противовеса при неподвижной кабине и проверки гидропривода у гидравлического лифта.

8.7. Оформление результатов частичного технического освидетельствования.

Ответственное лицо должно сделать запись в паспорте лифта, в графе "Сведения о ремонте и реконструкции лифта", о выполненных работах.

При замене канатов в паспорт должен быть вложен сертификат на канаты, (копия).

Специалист ИЦ должен сделать запись в соответствии с Приложением 1 о проведении частичного технического освидетельствования, его результатах и выданном (или не выданном) разрешении на ввод лифта в эксплуатацию в паспорте, а также отразить результаты в акте - сертификате, указав в нем о проведении частичного технического освидетельствования.

Срок следующего освидетельствования устанавливается исходя из даты последнего периодического освидетельствования (не более 12 месяцев).

9. ЗАКЛЮЧИТЕЛЬНЫЕ ПОЛОЖЕНИЯ

9.1. В случае расхождения или несоответствия отдельных формулировок с другими, ранее утвержденными документами по проведению технического освидетельствования, следует руководствоваться настоящими методическими указаниями.

9.2. ПЕРЕЧЕНЬ ИСПОЛЬЗУЕМОЙ ЛИТЕРАТУРЫ

При разработке настоящих методических указаний использованы следующие нормативно-технические документы :

- Правила устройства и безопасной эксплуатации лифтов.
- Правила эксплуатации электроустановок потребителей и Правила техники безопасности при эксплуатации электроустановок потребителей.
- типовое положение о специалисте инженерного центра по проведению технического освидетельствования и контрольных осмотров лифтов (РД-10-06-92).
- Методика по испытанию лифтов без загрузки кабины испытательным грузом при техническом освидетельствовании, согласованная Госгортехнадзором России 12.11.93 г. № 12-17/606.

Приложение 1

ЗАПИСЬ РЕЗУЛЬТАТОВ ОСВИДЕТЕЛЬСТВОВАНИЯ

Дата освидетельствования	Результаты освидетельствования	Срок следующего освидетельствования
20.05.95	Проведено периодическое техническое освидетельствование. Лифт находится в исправном состоянии, обеспечивающем его безопасную работу. Эксплуатация соответствует ПУБЭЛ. Разрешается ввод лифта в эксплуатацию	

	противовеса при проскальзывании всех канатов в ручьях КВШ (кг)																			
9.	Тяговый коэффициент	$F=$																		
10.	Нагрузка, характеризующая тяговую способность КВШ (кг)	$Q_{шк}=$																		
11.	Результат испытания	$Q_{шк}>Q_{н}$ или $Q_{шк}<Q_{н}$																		

Таблица 2

ФОРМУЛЫ ДЛЯ ОПРЕДЕЛЕНИЯ ТЯГОВОЙ СПОСОБНОСТИ КВШ

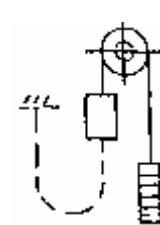
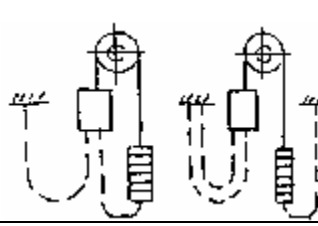
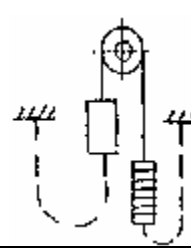
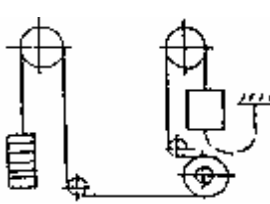
Кинематическая схема	Тяговый коэффициент (f)	Тяговая способность (Qшк) масса кабины
1	2	3
	$f = \frac{K + G_{каб}}{\Pi + G_{кан} - P}$	$Q_{шк} = \Pi f - K - G_{кан}$ $K = \Pi + G_{кан} - P - G_{каб}$
	$f = \frac{K + G_{каб} + G_{кан}}{\Pi + G_{кан} - P}$	$Q_{шк} = (\Pi + G_{кан})f - K - G_{к}$ $K = \Pi - P - G_{каб}$
	$f = \frac{K + G_{каб}}{\Pi + G_{кан} - P}$	$Q_{шк} = (\Pi + 2G_{кан})f - K - G_{к}$ $K = \Pi - P - \Pi_{каб}$
	$f = \frac{K + G_{каб} - G_{кан}}{\Pi - P}$	$Q_{шк} = (\Pi - G_{кан})f - 2G_{кан}$ $K = \Pi + 2\Pi_{кан} - P - G_{каб}$
	$f = \frac{K + G_{каб}}{\Pi + 2G_{кан} - P}$	$Q_{шк} = \Pi f - K - 2G_{кан}$ $K = \Pi + 2G_{кан} - P -$







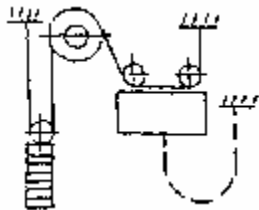
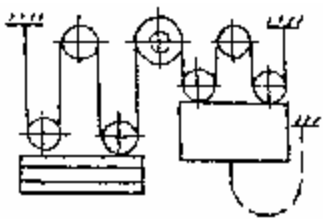
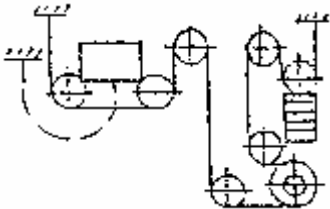

		$G_{\text{каб}}$
	$f = \frac{K + G_{\text{каб}}}{\Pi + 4G_{\text{кан}} - P}$	$Q_{\text{шк}} = \Pi f - K - 4G_{\text{кан}}$ $K = \Pi + 4G_{\text{кан}} - P - G_{\text{кан}}$
	$f = \frac{K - 2G_{\text{кан}} + G_{\text{каб}}}{\Pi - P}$	$Q = (\Pi - 2G_{\text{кан}})f - K$ $K = \Pi + 2G_{\text{кан}} - P - G_{\text{каб}}$
<p>  канат тяговый  кабель подвесной  цепь  компенсирующая </p>	  КВШ, блок	 кабина  противовес

Таблица 3

ОПРЕДЕЛЕНИЕ МАСС ЭЛЕМЕНТОВ ЛИФТА

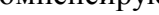
Исходные данные:

- | | | |
|----|---|---|
| 1. | Высота подъема (м) | $H_{\text{п}}$ |
| 2. | Количество тяговых канатов | Π |
| 3. | Масса 1 п.м. каната (кг/м) | $G_{\text{к}}$ |
| 4. | Масса 1 п.м. подвесного кабеля, (кг/м) | $G_{\text{каб1}}$
$G_{\text{каб2}}$
$G_{\text{кабп}}$ |
| 5. | Цена деления индикатора динамометра (кг/дел) | e |
| 6. | Показание индикатора динамометра при равновесии системы "кабина-противовес" (дел) | C_1 |
| 7. | Показание индикатора динамометра при взвешивании противовеса (дел) | C_2 |

Примечание : Массы 1 п.м. лифтовых кабелей и тяговых канатов указаны в приложении 2, таблица 4 высота подъема ($H_{\text{п}}$) принимается по паспорту лифта.

ФОРМУЛЫ ДЛЯ РАСЧЕТА МАСС ЭЛЕМЕНТОВ ЛИФТА.

Суммарная масса тяговых канатов:

$$G_k = (N_p \times G_{\text{каб}} \times n) \quad (\text{кг})$$

Суммарная масса подвесных кабелей:

$$G_{\text{каб}} = \frac{N_p}{2} (G_{\text{каб}1} + G_{\text{каб}2} + \dots + G_{\text{каб}n}) \quad (\text{кг})$$

Нагрузка на буфер противовеса при уравнивании системы" кабина-противовес"

$$P_1 = C_1 \times e \quad (\text{кг})$$

$$\text{Масса противовеса: } P = C_2 \times e \quad (\text{кг})$$

ФОРМУЛА ДЛЯ ОПРЕДЕЛЕНИЯ ПРОЕКТНОЙ ВЕЛИЧИНЫ МАССЫ ПРОТИВОВОЕСА

проектная масса противовеса $P = K + \psi Q_n$,

где ψ - допускаемый коэффициент уравнивания кабины с противовесом

1. Для лифтов ЭМИЗ г/п 350 и 240 кг до 9 эт. $\psi = 0,5 \dots 0,35$
2. Для лифтов КМЗ г/п 350 и 240 кг до 12 эт., а также для пассажирских лифтов г/п 320 кг, $V=0,71$ м/сек $\psi = 0,5 \dots 0,4$
3. Для остальных лифтов $\psi = 0,5$

Таблица 4

ТАБЛИЦА 1

Масса лифтового кабеля

Марка кабеля	Число жил	Масса кабеля 1 п.м. (кг)
КПРЛШ КПВЛ	6	0,164
	12	0,354
	18	0,392
	24	0,517
КПВЛЭ	6	0,231
	12	0,456
	18	0,493
	24	0,634

Масса тяговых канатов

Диаметр каната (мм)	Расчетная масса 1 п.м. каната (кг)
9,9	0,369
10,5	0,386
12	0,530
12,5	0,568
13	0,598
14	0,719
15	0,853
16	0,997

КОМПЛЕКТ ПРИБОРОВ И ПРИСПОСОБЛЕНИЙ

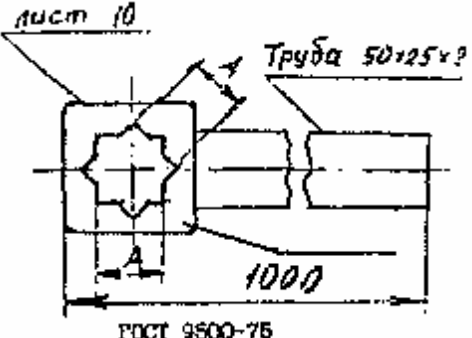
№№	Наименование инструмента, приборов	ГОСТ, чертеж
1.	Линейка металлическая 300 мм	ГОСТ 427-75
2.	Комплект гаечных ключей с размером зева от 10 до 36 мм	ГОСТ 2839-71
3.	Штангельциркуль	
4.	Приспособления для переброски каната ограничителя скорости	
5.	Рычаг специальный А=43,5 или А=48,5 2шт	ГОСТ 9500-75
6.	Динамометр ДОСМ-3	ГОСТ 9500-75
7.	Пластина опорная	стальной лист 5x150x150
8.	Чугунные грузы или набор гирь 5-6 класса точности	Допуск на массу груза +1,5 кг ГОСТ 7328-82